

## Rohr - Förderschnecke feuerverzinkt mit Getriebemotor

Zulauf im Grundpreis enthalten, hier mit Schutzkorb,  
(wahlweise auch mit länglichem Einlauf möglich),  
geflanschte Förderrohre, Getriebemotor mit  
Wellenkupplung und Antriebskonsole, Auslauf  $\varnothing$  200 / 250 / 300 mm.

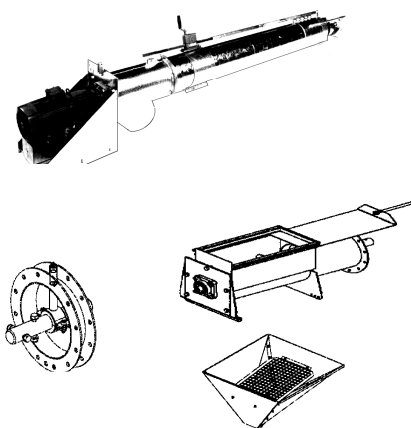

Länge	Typ 270		Typ 300		Typ 355	
	KW	€	KW	€	KW	€
3,50	4,0	3.228,00	5,5	4.274,00	5,5	5.524,00
4,50	5,5	3.742,00	5,5	4.457,00	7,5	5.858,00
5,50	5,5	3.872,00	7,5	4.730,00	9,2	6.905,00
6,50	7,5	4.369,00	11,0	6.595,00	11,0	7.828,00
7,50	7,5	4.488,00	11,0	6.779,00	11,0	8.071,00
8,50	11,0	5.922,00	11,0	6.988,00	15,0	8.316,00
9,50	11,0	6.357,00	15,0	7.698,00	15,0	8.896,00
10,50	11,0	6.477,00	15,0	7.907,00	15,0	9.118,00
11,50	15,0	6.827,00	15,0	8.118,00	18,5	10.336,00

Leistung t/h bei 15% Kornfeuchte und 800 Kg/cbm

	Typ 270	Typ 300	Typ 355
0°	90	120	150
45°	60	80	100
60°	30	50	70

Zubehör: Mehrpreis/ €	Typ $\varnothing$ 270	Typ $\varnothing$ 300	Typ $\varnothing$ 355
Zahnstangenregulierung	410,00	421,00	463,00
Zwischenlager	119,00	128,00	338,00
Einlauftrichter 600 x 600 mm	83,80	83,80	449,00

## Überladeschnecke für Dreiseitenkipper

**Serienmäßig: feuerverzinkt** komplett mit Hydraulik-Antrieb, 2 x 4 m Öl-Schläuche, Umschalhahn (Bypass), Anbauteile für einen Wagen, ohne Auslaufschieber, stabiles verzinktes Teleskopgestänge zur Neigungsverstellung.

Typ	Beschreibung	€
$\varnothing$ 150	3,0 m lang, Leistung: ca. 35 t/h	1.514,00
$\varnothing$ 220	3,0 m lang, Leistung: ca. 60 t/h	1.803,00
<b>Zubehör:</b>		
Anbauteile je weiteren Wagen verzinkt		79,40
Sicherheitsseilwinde zur stufenlosen Neigungsverstellung		273,00

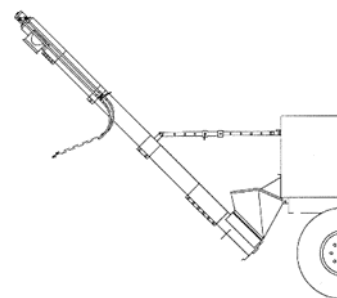

### Edelstahl-Ausführung

V 150	3,2 m lang, Leistung: ca. 25 t/h	2.819,00
V 200	3,2 m lang, Leistung: ca. 50 t/h	4.150,00
<b>Zubehör:</b>		
Hydr.- Schlauchverlängerung je Meter		11,00

## Überladeschnecke mit fester seitlicher Abgabe

lackiert, Anbringung an der Rückseite des Hängers, seitlich, ausklappbar, Teleskopauslaufrohr, Hydromotor mit 12 V. Elektromagnetventil, **keine** seitliche Höhenverstellung, 2 x 1,5 m Hydraulikschläuche, Länge ausgeklappt ca. 4,5 m



4,5 m 30 t/h 160 $\varnothing$ mit E- Magnet	2.382,00
--	----------

## Überladeschnecke mit seitl. Höhenverstellung

ausklappbar, feuerverzinkt zum Anbau an Rückwärtskipper mit Führungsschiene und Handseilwinde zur Höhenverstellung, komplett mit Öl-Motor, Montage-beschlag und 1,0 m Auslaufschlauch, 12 V Umschalhahn als Sofortstopp, sowie hydraulische Anschlusschläuche

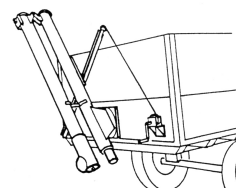

4,0 m 35 t/h 160 $\varnothing$ mit E- Magnet	3.159,00
--	----------